

SMART ELECTRIC UTILITY VEHICLES



DATENBLATT



Made in Belgium

MT15n Koffer

# MT15n Koffer

## DATENBLATT

### Technische Spezifikation

Homologation	N1
Sitze	2
Geschwindigkeit	Max. 70km/h*
WLTP	Max. 132km*
Wendekreis	4,5m
Gewicht Fahrgestell	886kg
Zuladung	830kg
Anhängelast	1200kg**
Bremsen vorne & hinten	Scheiben
Federung vorne & hinten	Schraubenfedern
Fahrzeug Gewährleistung	2 Jahre

### Elektrische Spezifikation

Motortyp	Dreiphasig asynchron
Motorleistung	12,5kW
Motordrehmoment	120Nm
Batterietyp	LiFePO4
Batteriekapazität	14,4kWh
Batteriegewährleistung	5 Jahre
Batterieladung über	16A 230V

### Abmessungen

A - Länge total	3635mm
B - Höhe total	2115mm
C - Kabinenbreite	1390mm
D - Kabinenhöhe	1990mm
E - Radstand	2040mm
F - Überhang vorne	1065mm
G - Überhang hinten	530mm
H - Länge Koffer	2100mm
I - Höhe Koffer	1480mm
J - Breite der Koffer	1450mm
Rollladerhöhe	1070mm
Öffnungsweite des Rollladens	800/1100mm

\* je nach der gewählten Übersetzung und/oder der örtlichen Gesetzgebung

\*\* 565kg für ungebremste Anhänger

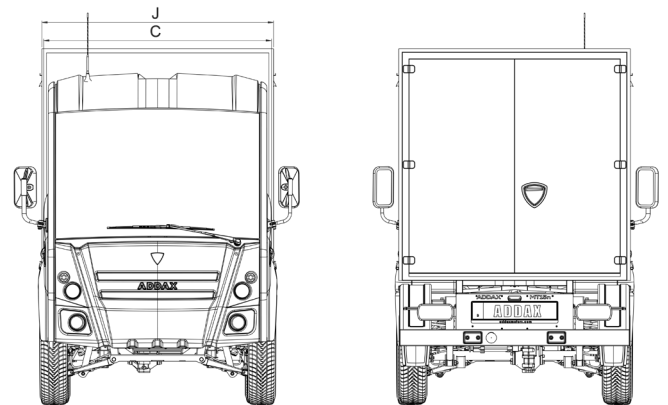
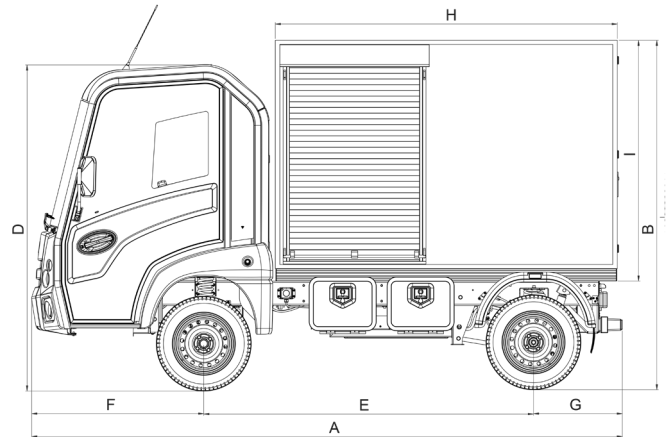

Addax Motors - Kleine Tapuitstraat 18 - 8540 Deerlijk - Belgium - info@addaxmotors.com - +32 56 36 50 00  
[www.addaxmotors.com](http://www.addaxmotors.com)

Diese Marketingunterlage stellt die Modelle, Ausstattungsmerkmale und Konfigurationsmöglichkeiten der elektrischen Nutzfahrzeuge von Addax vor. Alle Angaben in diesem Dokument sind als Richtwerte zu verstehen. Addax Motors behält sich das Recht vor, sie ohne vorherige Ankündigung zu ändern. Die Abbildungen können je nach Verkaufsland serienmäßige oder optionale Ausstattungen und Zubehörteile enthalten. Die technischen Daten beziehen sich auf die Standardausführungen, die je nach Verkaufsland unterschiedlich sein können. Bitte erkundigen Sie sich bei Ihrem Händler nach den lokalen Spezifikationen.