

SMART ELECTRIC UTILITY VEHICLES



TECHNISCHE FICHE



Made in Belgium

MT15n Cargo

MT15n Cargo

TECHNISCHE FICHE

Technische kenmerken

Homologatie	N1
Zitplaatsen	2
Snelheid	Tot 70km/h*
WLTP	Tot 132km*
Draaicirkel	4,5m
Gewicht chassis-cabine	886kg
Laadvermogen	830kg
Sleepvermogen	1200kg**
Remmen voor & achter	Schijven
Ophanging voor & achter	Schroefveren
Garantie voertuig	2 jaar

Elektrische kenmerken

Motortype	Drie-fasig asynchroon
Vermogen motor	12,5kW
Koppel motor	120Nm
Batterij type	LiFePO4
Capaciteit batterij	14,4kWh
Garantie batterij	5 jaar
Oplaadstroom	16A 230V

Afmetingen

A - Totale lengte	3635mm
B - Totale hoogte	2115mm
C - Breedte cabine	1390mm
D - Hoogte cabine	1990mm
E - Wielbasis	2040mm
F - Overbouw vooraan	1065mm
G - Overbouw achteraan	530mm
H - Lengte cargo	2100mm
I - Hoogte cargo	1480mm
J - Breedte cargo	1450mm
Hoogte opening rolluik	1070mm
Breedte opening rolluik	800/1100mm

* afhankelijk van de gekozen transmissie en/of lokale wetgeving

** 565kg voor ongeremde aanhangwagens

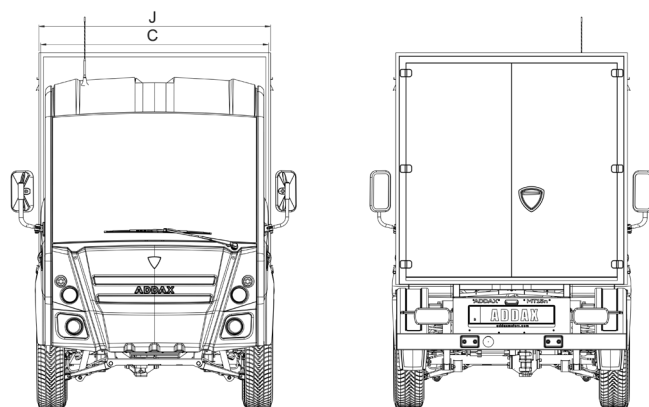
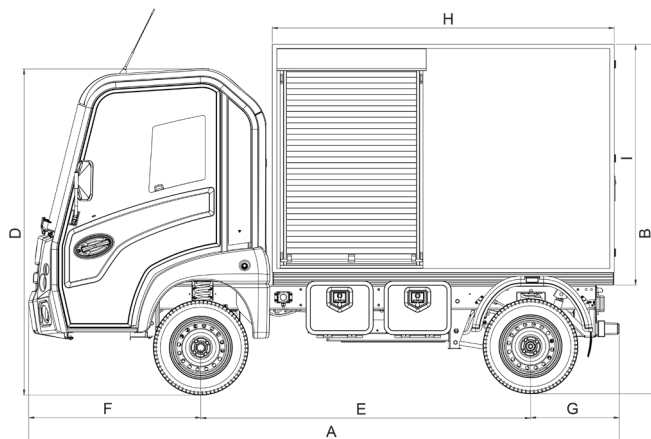

Addax Motors - Kleine Tapuitstraat 18 - 8540 Deerlijk - Belgium - info@addaxmotors.com - +32 56 36 50 00
www.addaxmotors.com

In deze marketingbijlage worden de modellen, uitrustingskenmerken en configuratiemogelijkheden van de elektrische bedrijfsvoertuigen van Addax voorgesteld. Alle kenmerken in dit document zijn indicatief. Addax Motors behoudt zich het recht voor om deze zonder voorafgaande kennisgeving te wijzigen. De afbeeldingen kunnen standaard of optionele uitrustingen en accessoires omvatten, afhankelijk van het land van verkoop. De technische specificaties komen overeen met de standaarduitvoeringen, die afhankelijk van het land van verkoop kunnen verschillen. Neem contact op met uw dealer voor eventuele plaatselijke specificaties.